

公益財団法人 福岡市施設整備公社について

目 次

第1 概要

		ページ
1	設立目的、事業内容等	1
2	組織及び配置状況	2

第2 令和6年度決算状況

1	事業報告	3
2	貸借対照表	7
3	正味財産増減計算書	8
4	キャッシュ・フロー計算書	9
5	財産目録	10
6	収支計算書	11
7	契約金額が3億円以上の工事又は製造の請負の契約	13
8	契約金額が4,000万円以上の不動産等の買入れ等の契約	13

第3 令和7年度事業計画

1	事業計画	14
2	収支予算書	15

令和7年8月25日

財 政 局

第1 概要

1 設立目的、事業内容等

(1) 設立年月日、所在地

設立年月日 平成12年3月1日

※平成26年4月1日に公益財団法人へ移行し、名称を財団法人福岡市施設整備公社から公益財団法人福岡市施設整備公社へ変更。

所在地 福岡市中央区長浜三丁目11番3号

(2) 設立目的

公共建築物の維持保全に関する業務及び調査研究を行うとともに、その成果を一般に普及することにより、建築物の安全性と機能性の確保を図り、もって市民の生活環境の向上と福祉の増進に寄与する。

(3) 事業内容

ア 公共建築物の維持保全に関する調査研究及び普及等事業

イ 公共建築物の維持保全、管理等に関する事業

ウ 学校施設等の建設、貸付け及び譲渡に関する事業

エ その他この法人の目的を達成するために必要な事業

(4) 基本財産 2億円（全額福岡市出捐）

(5) 役員（令和7年7月1日現在）

役職名	氏名	就任年月日	備考
理事長	竹下 和宏	令和7年4月1日	福岡市財政局理事
常務理事	尾本 安彦	令和6年4月1日	(常勤)
理事	小山 智幸	平成26年4月1日	国立大学法人九州大学 大学院准教授
理事	石津 正彦	令和7年4月1日	独立行政法人都市再生機構九州支社 住宅経営部長
理事	松藤 博昭	令和6年4月1日	一般財団法人福岡県建築住宅センター 常務理事
理事	小田原 耕一郎	令和5年4月1日	中村学園大学付属おひさま保育園園長
監事	大島 輝久	令和6年4月1日	株式会社福岡銀行地域共創部長
監事	宮原 修	令和6年4月1日	福岡市財政局財政部長

(6) 評議員（令和7年7月1日現在）

氏名	就任年月日	備考
黒瀬 重幸	平成26年4月1日	学校法人福岡大学名誉教授
蜷川 利彦	平成26年4月1日	国立大学法人九州大学 大学院教授
鮎川 透	平成30年10月12日	公益社団法人福岡県建築士会会長
勝野 晃	令和5年6月15日	福岡市PTA協議会副会長
福田 大二郎	令和4年4月1日	福岡市教育委員会教育次長
中村 剛士	令和7年4月1日	福岡市財政局長

2 組織及び配置状況（令和7年7月1日現在）

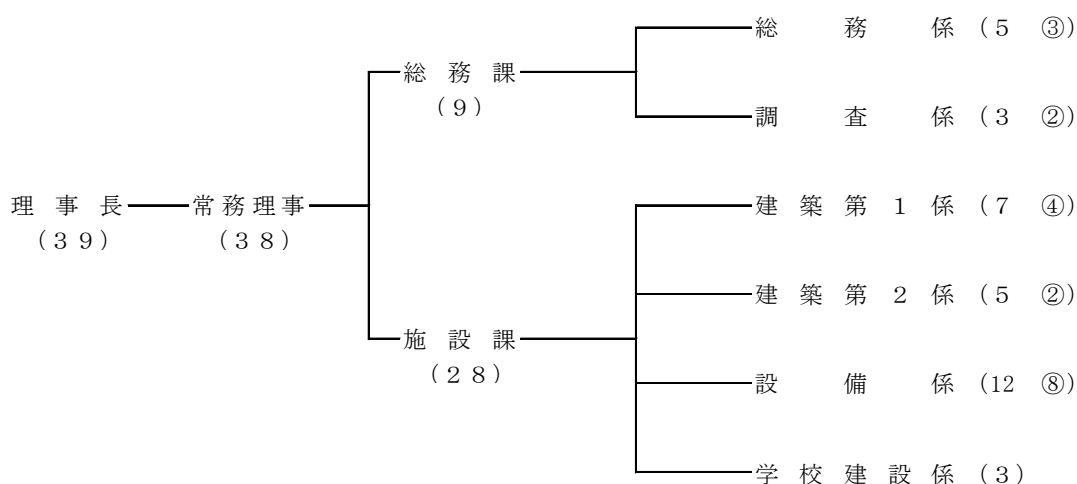

(注) 丸印内の数字は、嘱託職員数で内数

(単位：人)

区分		専任	兼任		計
			市職員	市以外	
役員	理事長	0	1	0	1
	常務理事	1 (1)	0	0	1 (1)
	理事	0	0	4	4
	監事	0	1	1	2
	計	1 (1)	2	5	8 (1)
職員	課長	2 (2)	0	0	2 (2)
	係長	6 (6)	0	0	6 (6)
	係員	29 (10)	0	0	29 (10)
	計	37 (18)	0	0	37 (18)

(注) 括弧内の数字は、市派遣職員数で内数

第2 令和6年度決算状況

1 事業報告

(1) 公共建築物の維持保全業務の受託に関する事業

福岡市から受託して、次のとおり公共建築物の維持保全に関する業務を行った。

局名	受託事業費(円)	主な修繕・工事等の実績
総務企画局	18,479,604	○LAN配線工事 ほか
財政局	79,718,640	○本庁舎のボイラー修繕、ポンプ修繕、空調機修繕 ほか
市民局 (区を含む)	340,042,033	○市民センターの照明設備修繕 ○区役所のポンプ修繕、空調機修繕 ○公民館のフェンス修繕 ほか
こども未来局	61,137,244	○保育所の空調機修繕、外壁修繕、照明設備修繕 ○こども総合相談センターの天井修繕 ほか
福祉局	60,917,333	○老人いこいの家の空調機修繕 ○市民福祉プラザの照明設備修繕 ほか
保健医療局	57,030,312	○保健環境研究所の空調機修繕 ○保健福祉センターの照明設備修繕 ほか
環境局	88,271,612	○西部工場の空調機修繕 ○臨海工場の照明設備修繕 ほか
経済観光文化局	170,691,438	○マリンメッセ福岡の空調機修繕 ○博物館の消防設備修繕 ○福岡競艇場の舗装修繕 ほか
農林水産局	78,688,203	○スポーツ広場のフェンス修繕 ○鮮魚市場の側溝修繕 ほか
住宅都市局	199,286,168	○動物園のシャッター修繕 ○植物園のフェンス修繕 ○公園の舗装修繕、照明設備修繕 ほか
道路下水道局	162,007,461	○水処理センターの排水管修繕、フェンス修繕 ○ポンプ場の空調機修繕 ほか
港湾空港局	14,427,870	○博多港国際ターミナルの照明設備修繕 ほか
消防局	114,696,222	○消防署の排水管修繕 ○防火水槽のフェンス修繕 ほか
水道局	59,205,746	○浄水場の空調機修繕 ほか
交通局	217,952,320	○駅舎の空調設備修繕、防水修繕 ほか
教育委員会	2,723,676,894	○学校の照明設備修繕、消防設備修繕、空調機修繕、外壁修繕、 給食室回転釜修繕、フェンス修繕 ほか
合計	4,446,229,100	7,695 件

(2) 公共建築物の維持保全に関する調査研究及び普及等事業

ア 調査研究

市有建築物の維持保全業務等を通して得られる施工方法、使用材料及び施設管理面等についての課題・問題点等を調査研究し、その成果を一般の市民や施設管理者にも役立つよう、公社ホームページ等で提供し、建築保全等技術の向上を図った。

(ア) 施設管理に役立つ調査研究

市有建築物の維持保全や点検等に関する冊子や手引き及び講習会等の情報を掲載している公社ホームページの情報の分類・整理を行った。

(イ) 施設保全業務にかかる工事・修繕データの提供

市有建築物の保全業務を計画的に実施するために必要な施設保全情報の維持・更新を行うため、工事・修繕データの整理を行い、福岡市に提供した。

・工事、修繕データ 832 施設 6,825 件

(ウ) 資料収集

建築物の維持保全に関する図書を収集し、公社内図書コーナーで、閲覧・貸出しを行うとともに、図書リストを公社ホームページで公表し広報を行った。

・令和6年度末時点で保有する保全関係収蔵図書 313 冊

イ 調査研究成果の普及等

講座・セミナー

一般市民を対象にした建築物等の維持保全や点検に関する講習会を開催した。

名 称	開催日	参加者	内 容
第1回 建物の維持保全セミナー 「マンション改修設計コンサルタントの役割」	R6. 6. 20	51名	マンション改修設計コンサルタントの果たす役割や必要性、長期修繕計画のポイントや最新の改修技術の紹介
第2回 建物の維持保全セミナー 「木造住宅の耐震対策について」	R6. 11. 15	28名	安心して暮らせる住まいを守るために、木造住宅の耐震補強のポイントや工法、事例等の紹介
第3回 建物の維持保全セミナー 「給排水設備の改修について」	R7. 2. 13	42名	給水設備の改修工事における、給水方式ごとの特徴やメリット・デメリット、事例等の紹介

(3) 学校施設等の建設、貸付け及び譲渡に関する事業

ア 建設事業

福岡市からの依頼を受けて、令和5年度に引き続き、東エリア特別支援学校高等部校舎新築工事を、令和6年度から元岡地区中学校校舎等新築工事を行った。(学校建設事業費 3,658,708,894 円)

学 校 名	建 設 概 要
城 浜 高 等 学 園 (東エリア特別支援学校) (東区城浜団地)	鉄筋コンクリート造(一部屋根鉄骨造)地上4階建 延面積 7,270.22平方メートル 普通教室、管理諸室、職業訓練室、講堂兼体育館 等 (令和5年度から令和6年度にかけての建設) 令和6年度 2,879,680,454円
周 船 寺 中 学 校 (元岡地区中学校) (西区大字周船寺)	鉄筋コンクリート造(一部屋根鉄骨造)地上4階建 延面積 約 10,500平方メートル 普通教室、特別教室、講堂兼体育館、柔剣道場 等 (令和6年度から令和7年度にかけての建設) 令和6年度 779,028,440円

イ 貸付け及び譲渡事業

公社が建設した学校施設について、次のとおり福岡市へ貸し付けるとともに、その一部を譲渡した。

建設年度	学校名	面積(m ²)				事業用資産(円)				
		期首	増	減(譲渡)	期末		期首	増	減(譲渡)	期末
H28 ～ H30	平尾 小学校	4,045.17	0.00	4,045.17	0.00	原 価	1,288,530,821	0	1,288,530,821	0
						利 息	15,907,848	1,225,340	17,133,188	0
						計	1,304,438,669	1,225,340	1,305,664,009	0
H29 ～ H30	千早 小学校	3,251.15	0.00	3,251.15	0.00	原 価	1,138,162,212	0	1,138,162,212	0
						利 息	13,674,273	2,417,859	16,092,132	0
						計	1,151,836,485	2,417,859	1,154,254,344	0
R元 ～ R2	今宿 小学校	1,561.01	0.00	810.30	750.71	原 価	509,078,240	0	264,720,685	244,357,555
						利 息	4,519,269	1,706,023	2,755,946	3,469,346
						計	513,597,509	1,706,023	267,476,631	247,826,901
R3 ～ R4	西都北 小学校	10,185.07	0.00	0.00	10,185.07	原 価	3,365,736,990	0	0	3,365,736,990
						利 息	11,214,595	18,506,840	0	29,721,435
						計	3,376,951,585	18,506,840	0	3,395,458,425
R4 ～ R5	春住 小学校	10,320.78	0.00	0.00	10,320.78	原 価	3,938,637,780	0	0	3,938,637,780
						利 息	4,538,479	21,481,404	0	26,019,883
						計	3,943,176,259	21,481,404	0	3,964,657,663
R5 ～ R6	城浜 高等学園	0.00	7,070.22	0.00	7,070.22	原 価	0	3,100,998,560	0	3,100,998,560
						利 息	0	7,314,631	0	7,314,631
						計	0	3,108,313,191	0	3,108,313,191
合計		29,363.18	7,070.22	8,106.62	28,326.78	原 価	10,240,146,043	3,100,998,560	2,691,413,718	10,649,730,885
						利 息	49,854,464	52,652,097	35,981,266	66,525,295
						計	10,290,000,507	3,153,650,657	2,727,394,984	10,716,256,180

(4) 理事会の開催状況

名 称 等	議 決 事 項
第 1 回 理 事 会 書面決議日 令和 6 年 4 月 1 日	議案第 1 号 常務理事の選定について
第 2 回 理 事 会 開 催 日 令和 6 年 5 月 2 9 日	議案第 2 号 令和 5 年度事業報告及び決算について 議案第 3 号 定時評議員会の招集について
第 3 回 理 事 会 書面決議日 令和 6 年 6 月 1 3 日	議案第 4 号 理事長の選定について 議案第 5 号 常務理事の選定について
第 4 回 理 事 会 書面決議日 令和 6 年 1 2 月 2 5 日	議案第 6 号 令和 6 年度事業計画の一部変更について 議案第 7 号 令和 6 年度補正予算案について 議案第 8 号 評議員会の招集について
第 5 回 理 事 会 書面決議日 令和 7 年 2 月 2 1 日	議案第 9 号 役員等賠償責任保険について 議案第 10 号 令和 6 年度事業計画の一部変更について 議案第 11 号 令和 6 年度補正予算案について 議案第 12 号 評議員会の招集について
第 6 回 理 事 会 開 催 日 令和 7 年 3 月 2 4 日	議案第 13 号 令和 7 年度事業計画案について 議案第 14 号 令和 7 年度収支予算案について 議案第 15 号 令和 7 年度資金調達及び設備投資の見込みについて 議案第 16 号 評議員会の招集について

(5) 評議員会の開催状況

名 称 等	同 意 事 項
第 1 回 評 議 員 会 書面決議日 令和 6 年 4 月 1 日	議案第 1 号 役員を選任について
第 2 回 評 議 員 会 開 催 日 令和 6 年 6 月 1 3 日	議案第 2 号 令和 5 年度決算について 議案第 3 号 定款の変更について 議案第 4 号 役員を選任について 議案第 5 号 会計監査人の選任について
第 3 回 評 議 員 会 書面決議日 令和 7 年 1 月 1 7 日	(第 4 回理事会の報告)
第 4 回 評 議 員 会 書面決議日 令和 7 年 3 月 1 0 日	(第 5 回理事会の報告)

2 貸借対照表（令和7年3月31日現在）

（単位：円）

科 目	当 年 度	前 年 度	増 減
I 資産の部			
1 流動資産			
現金預金	3,419,432,330	1,225,584,724	2,193,847,606
未収金	3,837	2,962	875
前払費用	315,450	315,450	0
事業用資産	10,716,256,180	10,290,000,507	426,255,673
未成事業用資産	779,028,440	228,632,737	550,395,703
流動資産合計	14,915,036,237	11,744,536,380	3,170,499,857
2 固定資産			
(1) 基本財産			
基本財産定期預金	200,000,000	200,000,000	0
基本財産合計	200,000,000	200,000,000	0
(2) 特定資産			
特定資産合計	0	0	0
(3) その他固定資産			
建物	5,027,322	5,986,202	△ 958,880
建物減価償却累計額	△ 1,353,401	△ 2,172,495	819,094
建物付属設備	6,071,961	5,707,906	364,055
建物付属設備減価償却累計額	△ 1,581,988	△ 2,370,513	788,525
什器備品	1,008,315	2,298,799	△ 1,290,484
什器備品減価償却累計額	△ 1,008,308	△ 2,235,735	1,227,427
電話加入権	240,000	240,000	0
その他固定資産合計	8,403,901	7,454,164	949,737
固定資産合計	208,403,901	207,454,164	949,737
資産合計	15,123,440,138	11,951,990,544	3,171,449,594
II 負債の部			
1 流動負債			
未払金	2,628,901,580	732,280,360	1,896,621,220
未払消費税等	12,298,037	8,867,578	3,430,459
預り金	872,955,910	552,834,195	320,121,715
流動負債合計	3,514,155,527	1,293,982,133	2,220,173,394
2 固定負債			
長期借入金	11,524,622,561	10,574,568,359	950,054,202
固定負債合計	11,524,622,561	10,574,568,359	950,054,202
負債合計	15,038,778,088	11,868,550,492	3,170,227,596
III 正味財産の部			
1 指定正味財産			
福岡市出捐金	200,000,000	200,000,000	0
指定正味財産合計	200,000,000	200,000,000	0
（うち基本財産への充当額）	（ 200,000,000 ）	（ 200,000,000 ）	（ 0 ）
（うち特定資産への充当額）	（ 0 ）	（ 0 ）	（ 0 ）
2 一般正味財産	△ 115,337,950	△ 116,559,948	1,221,998
（うち基本財産への充当額）	（ 0 ）	（ 0 ）	（ 0 ）
（うち特定資産への充当額）	（ 0 ）	（ 0 ）	（ 0 ）
正味財産合計	84,662,050	83,440,052	1,221,998
負債及び正味財産合計	15,123,440,138	11,951,990,544	3,171,449,594

3 正味財産増減計算書（令和6年4月1日から令和7年3月31日まで）

（単位：円）

科 目	当 年 度	前 年 度	増 減
I 一般正味財産増減の部			
1 経常増減の部			
(1) 経常収益			
① 基本財産運用益			
基本財産受取利息	4,010	4,000	10
② 事業収益			
学校建設事業収益	2,775,931,869	2,792,130,422	△ 16,198,553
③ 受託事業収益			
施設保全受託事業収益	4,618,580,355	3,541,004,663	1,077,575,692
④ 雑収益			
受取利息	184,483	3,310	181,173
雑収益	28,068,302	1,500	28,066,802
経常収益計	7,422,769,019	6,333,143,895	1,089,625,124
(2) 経常費用			
① 事業費			
学校建設事業費	2,800,384,506	2,815,317,654	△ 14,933,148
調査研究普及事業費	2,396,912	1,160,610	1,236,302
施設保全受託事業費	4,608,682,212	3,532,154,248	1,076,527,964
② 管理費			
管理費	8,766,069	7,695,305	1,070,764
経常費用計	7,420,229,699	6,356,327,817	1,063,901,882
当期経常増減額	2,539,320	△ 23,183,922	25,723,242
2 経常外増減の部			
(1) 経常外収益			
① 事務所移転経費補填収入			
事務所移転経費補填収入	9,660,373	0	9,660,373
経常外収益計	9,660,373	0	9,660,373
(2) 経常外費用			
① 事務所移転経費			
事務所移転経費	10,977,695	0	10,977,695
経常外費用計	10,977,695	0	10,977,695
当期経常外増減額	△ 1,317,322	0	△ 1,317,322
当期一般正味財産増減額	1,221,998	△ 23,183,922	24,405,920
一般正味財産期首残高	△ 116,559,948	△ 93,376,026	△ 23,183,922
一般正味財産期末残高	△ 115,337,950	△ 116,559,948	1,221,998
II 指定正味財産増減の部			
当期指定正味財産増減額	0	0	0
指定正味財産期首残高	200,000,000	200,000,000	0
指定正味財産期末残高	200,000,000	200,000,000	0
III 正味財産期末残高	84,662,050	83,440,052	1,221,998

4 キャッシュ・フロー計算書（令和6年4月1日から令和7年3月31日まで）

（単位：円）

科 目	当年度	前年度	増減
I 事業活動によるキャッシュ・フロー			
1 事業活動収入			
① 基本財産運用収入			
基本財産利息収入	4,010	4,000	10
② 事業収入			
学校建設事業収入	2,775,931,869	2,792,130,422	△ 16,198,553
③ 受託事業収入			
施設保全受託事業収入	4,618,580,355	3,541,004,663	1,077,575,692
④ 雑収入			
受取利息収入	184,483	3,310	181,173
雑収入	28,068,302	1,500	28,066,802
⑤ 事務所移転経費補填収入			
事務所移転経費補填収入	9,660,373	0	9,660,373
⑥ その他事業収入			
その他収入	881,551,535	566,778,665	314,772,870
事業活動収入計	8,313,980,927	6,899,922,560	1,414,058,367
2 事業活動支出			
① 事業費支出			
学校建設事業費支出	2,250,742,947	3,528,933,721	△ 1,278,190,774
調査研究普及事業費支出	2,396,912	2,031,942	364,970
施設保全受託事業費支出	4,184,466,879	3,635,934,368	548,532,511
② 管理費支出			
管理費支出	7,335,291	8,756,983	△ 1,421,692
③ 事務所移転経費支出			
事務所移転経費支出	7,357,075	0	7,357,075
④ その他事業活動支出			
消費税等支出	46,799,500	87,787,000	△ 40,987,500
その他支出	565,660,639	554,163,352	11,497,287
事業活動支出計	7,064,759,243	7,817,607,366	△ 752,848,123
事業活動によるキャッシュ・フロー	1,249,221,684	△ 917,684,806	2,166,906,490
II 投資活動によるキャッシュ・フロー			
1 投資活動収入			
投資活動収入計	0	0	0
2 投資活動支出			
① 固定資産取得支出			
固定資産取得支出	5,428,280	0	5,428,280
投資活動支出計	5,428,280	0	5,428,280
投資活動によるキャッシュ・フロー	△ 5,428,280	0	△ 5,428,280
III 財務活動によるキャッシュ・フロー			
1 財務活動収入			
① 借入金収入			
短期借入金収入	83,283,016	71,650,575	11,632,441
長期借入金収入	3,669,497,392	3,744,595,294	△ 75,097,902
財務活動収入計	3,752,780,408	3,816,245,869	△ 63,465,461
2 財務活動支出			
① 借入金返済支出			
短期借入金返済支出	83,283,016	71,650,575	11,632,441
長期借入金返済支出	2,719,443,190	2,710,443,957	8,999,233
財務活動支出計	2,802,726,206	2,782,094,532	20,631,674
財務活動によるキャッシュ・フロー	950,054,202	1,034,151,337	△ 84,097,135
IV 現金及び現金同等物の増減額	2,193,847,606	116,466,531	2,077,381,075
V 現金及び現金同等物の期首残高	1,225,584,724	1,109,118,193	116,466,531
VI 現金及び現金同等物の期末残高	3,419,432,330	1,225,584,724	2,193,847,606

（注）資金の範囲には、現金及び現金同等物を含めている。

5 財産目録（令和7年3月31日現在）

（単位：円）

貸借対照表科目		場所・物量等	使用目的等	金額
流動資産	現金預金	普通預金	運転資金として	
		福岡銀行		3,419,428,437
		西日本シティ銀行		2,411
		三井住友銀行		842
		福岡中央銀行	640	
	未収金			3,837
	前払費用		保険料前払分	315,450
	事業用資産	今宿小学校	貸付事業用の学校施設	247,826,901
		西都北小学校		3,395,458,425
		春住小学校		3,964,657,663
	東エリア特別支援学校		3,108,313,191	
未成事業用資産	元岡地区中学校	建設中の事業用資産	779,028,440	
流動資産合計				14,915,036,237
固定資産	基本財産	定期預金	福岡市の出捐金	
		福岡銀行		96,000,000
		西日本シティ銀行		62,000,000
		三井住友銀行		38,000,000
		福岡中央銀行	4,000,000	
	その他固定資産	建物	事務室の内装	5,027,322
		建物減価償却累計額		△ 1,353,401
		建物付属設備	事務室内の設備	6,071,961
		建物付属設備減価償却累計額		△ 1,581,988
		什器備品	事務室で使用する備品等	1,008,315
什器備品減価償却累計額			△ 1,008,308	
	電話加入権		240,000	
固定資産合計				208,403,901
資 産 合 計				15,123,440,138
流動負債	未払金	学校建設事業費	東エリア特別支援学校工事分(11件)	1,695,531,780
			元岡地区中学校工事分(2件)	24,839,100
		施設保全受託事業費	緊急修繕工事代	901,214,662
			修繕台帳管理システム賃借料	1,100,000
		その他未払金	管理費等の未払い分	6,216,038
			消費税の未払い分	12,298,037
	未払消費税等 預り金	契約保証金預り金等	請負業者の保証金の預り金等	3,522,299
		社会保険料等預り金	嘱託員等の個人負担分の預り金等	708,520
		還付未済金	受託事業の不用額	868,725,091
流動負債合計				3,514,155,527
固定負債	長期借入金	福岡銀行	学校建設事業の建設費等の借入金	6,338,555,561
		西日本シティ銀行		5,186,067,000
固 定 負 債 合 計				11,524,622,561
負 債 合 計				15,038,778,088
正 味 財 産				84,662,050

6 収支計算書（令和6年4月1日から令和7年3月31日まで）

(1) 収支計算書

(単位:円)

科 目	最終予算額	決 算 額	差 異
I 一般正味財産増減の部			
1 経常増減の部			
(1) 経常収益			
① 基本財産運用益	5,000	4,010	990
② 事業収益	2,773,850,000	2,775,931,869	△ 2,081,869
③ 受託事業収益	5,479,420,000	4,618,580,355	860,839,645
④ 雑収益	28,031,000	28,252,785	△ 221,785
経常収益計	8,281,306,000	7,422,769,019	858,536,981
(2) 経常費用			
① 事業費	8,141,317,000	7,411,463,630	729,853,370
② 管理費	10,994,000	8,766,069	2,227,931
経常費用計	8,152,311,000	7,420,229,699	732,081,301
当期経常増減額	128,995,000	2,539,320	126,455,680
2 経常外増減の部			
(1) 経常外収益			
① 事務所移転経費補填収入	14,000,000	9,660,373	4,339,627
経常外収益計	14,000,000	9,660,373	4,339,627
(2) 経常外費用			
① 事務所移転経費	14,000,000	10,977,695	3,022,305
経常外費用計	14,000,000	10,977,695	3,022,305
当期経常外増減額	0	△ 1,317,322	1,317,322
当期一般正味財産増減額	128,995,000	1,221,998	127,773,002
一般正味財産期首残高	△ 116,560,000	△ 116,559,948	△ 52
一般正味財産期末残高	12,435,000	△ 115,337,950	127,772,950
II 指定正味財産増減の部			
当期指定正味財産増減額	0	0	0
指定正味財産期首残高	200,000,000	200,000,000	0
指定正味財産期末残高	200,000,000	200,000,000	0
III 正味財産期末残高	212,435,000	84,662,050	127,772,950

(2) 収支計算書内訳表

(単位:円)

科 目	公 益 目 的 計	収 益 事 業 等 計	法 人 会 計	内 部 取 引 等 消 去	合 計
I 一般正味財産増減の部					
1 経常増減の部					
(1) 経常収益					
① 基本財産運用益	0	0	4,010	0	4,010
② 事業収益	0	2,775,931,869	0	0	2,775,931,869
③ 受託事業収益	4,609,857,126	0	8,723,229	0	4,618,580,355
④ 雑収益	0	28,213,955	38,830	0	28,252,785
経常収益計	4,609,857,126	2,804,145,824	8,766,069	0	7,422,769,019
(2) 経常費用					
① 事業費	4,611,079,124	2,800,384,506	0	0	7,411,463,630
② 管理費	0	0	8,766,069	0	8,766,069
経常費用計	4,611,079,124	2,800,384,506	8,766,069	0	7,420,229,699
当期経常増減額	△ 1,221,998	3,761,318	0	0	2,539,320
2 経常外増減の部					
(1) 経常外収益					
① 事務所移転経費補填収入	9,111,491	0	548,882	0	9,660,373
経常外収益計	9,111,491	0	548,882	0	9,660,373
(2) 経常外費用					
① 事務所移転経費	9,111,491	1,317,322	548,882	0	10,977,695
経常外費用計	9,111,491	1,317,322	548,882	0	10,977,695
当期経常外増減額	0	△ 1,317,322	0	0	△ 1,317,322
他会計振替	1,221,998	△ 1,221,998	0	0	0
当期一般正味財産増減額	0	1,221,998	0	0	1,221,998
一般正味財産期首残高	8,301,073	△ 124,937,138	76,117	0	△ 116,559,948
一般正味財産期末残高	8,301,073	△ 123,715,140	76,117	0	△ 115,337,950
II 指定正味財産増減の部					
当期指定正味財産増減額	0	0	0	0	0
指定正味財産期首残高	0	0	200,000,000	0	200,000,000
指定正味財産期末残高	0	0	200,000,000	0	200,000,000
III 正味財産期末残高	8,301,073	△ 123,715,140	200,076,117	0	84,662,050

7 契約金額が3億円以上の工事又は製造の請負の契約

(1) 東エリア特別支援学校高等部校舎新築工事請負契約の一部変更

ア 変更内容

- (ア) 契約金額 2,095,599,000円 (変更前 2,015,200,000円)
- (イ) 履行期限 令和7年2月6日 (変更前 令和7年1月8日)
- イ 変更年月日 令和6年11月25日 (令和5年7月28日契約締結)

(2) 東エリア特別支援学校高等部校舎新築工事請負契約の一部変更

ア 変更内容

- (ア) 契約金額 2,102,855,700円 (変更前 2,095,599,000円)
- イ 変更年月日 令和7年1月30日

(3) 元岡地区中学校校舎等新築工事請負契約

- ア 契約の目的 元岡地区中学校校舎等新築工事
校舎棟 : 鉄筋コンクリート造4階建 (一部屋根鉄骨造)
部室棟 : 鉄筋コンクリート造平屋建
駐輪場・ゴミ置場 : 鉄筋コンクリート造平屋建
延床面積 10,456.98平方メートル
- イ 契約金額 3,864,300,000円
- ウ 契約の相手方 西鉄・博栄・岩堀建設工事共同企業体
代表者 福岡市中央区大手門二丁目1番10号
西鉄建設株式会社
福岡市博多区比恵町2番1-203号
株式会社 博栄建設
福岡市南区若久二丁目33番18号
株式会社 岩堀工務店
- エ 契約年月日 令和6年6月14日
- オ 履行期限 令和8年1月16日まで
- カ 工事地 福岡市西区大字周船寺字ユタメ175番地2外
- キ 保証期間 受渡完了の日から2年間

(4) 元岡地区中学校校舎等新築電気工事請負契約

- ア 契約の目的 元岡地区中学校校舎等新築電気工事
電気工事一式
- イ 契約金額 374,000,000円
- ウ 契約の相手方 福岡市博多区対馬小路9番23号
株式会社 秀電社
- エ 契約年月日 令和6年6月20日
- オ 履行期限 令和8年1月23日まで
- カ 工事地 福岡市西区大字周船寺字ユタメ175番地2外
- キ 保証期間 受渡完了の日から1年間

8 契約金額が4,000万円以上の不動産等の買入れ等の契約

該当なし

第3 令和7年度事業計画

1 事業計画

(1) 公共建築物の維持保全業務の受託に関する事業

公共建築物の維持保全業務を福岡市から受託して実施する。

受託予定額 4,517,501 千円

(2) 公共建築物の維持保全に関する調査研究及び普及等事業

ア 調査研究

市有建築物の維持保全業務を通して得られる、施工方法や使用材料及び施設管理面等についての課題・問題点等を調査研究し、その情報を一般の市民や施設管理者にも役立つよう、公社ホームページ等を通して提供し、建築物の維持保全に関する知識・技術の向上を図る。

(ア) 施設管理に役立つ調査研究

建築物の維持保全に役立つ資料の作成を行う。

(イ) 施設保全業務にかかる工事・修繕データの提供

保全情報履歴更新のため、令和7年度に実施する工事・修繕データを整理し、福岡市に提供する。

(ウ) 資料収集

建築物の維持保全に関する図書を収集し、公社内図書コーナーで、閲覧・貸出しを行うとともに、その図書リストを公社ホームページで公表する。

イ 調査研究成果の普及等

講座・セミナー

一般市民を対象に、市民の関心が高く、建築物等の維持保全に役立つ内容の講習会を行う。

(3) 学校施設等の建設、貸付け及び譲渡に関する事業

ア 建設事業

福岡市からの依頼を受けて、令和6年度に引き続き元岡地区中学校校舎等新築工事を行う。

周船寺中学校（元岡地区中学校）（西区大字周船寺）

延面積 約 10,500 平方メートル

令和7年度事業費 4,087,726 千円

イ 譲渡事業

福岡市へ貸付中の今宿小学校の全部及び春住小学校の一部を譲渡する。

譲渡予定面積 8,047.56 平方メートル

譲渡予定額 3,066,900 千円

※福岡市の「学校施設の建替え方針」に基づく建替えを円滑に進めていくため、運営体制等について福岡市と連携して引き続き検討を行う予定。

2 収支予算書（令和7年4月1日から令和8年3月31日まで）

(1) 収支予算書

(単位:千円)

科 目	当 年 度	前 年 度	増 減
I 一般正味財産増減の部			
1 経常増減の部			
(1) 経常収益			
① 基本財産運用益	5	5	0
② 事業収益	3,066,900	2,773,850	293,050
③ 受託事業収益	4,517,501	3,872,296	645,205
④ 雑収益	28,137	28,031	106
経常収益計	7,612,543	6,674,182	938,361
(2) 経常費用			
① 事業費	7,528,260	6,633,721	894,539
② 管理費	11,516	10,994	522
経常費用計	7,539,776	6,644,715	895,061
当期経常増減額	72,767	29,467	43,300
2 経常外増減の部			
(1) 経常外収益			
① 除却損失補填収入	0	4,000	△ 4,000
② 事務所移転経費補填収入	0	10,000	△ 10,000
経常外収益計	0	14,000	△ 14,000
(2) 経常外費用			
① 除却損失	0	4,000	△ 4,000
② 事務所移転経費	0	10,000	△ 10,000
経常外費用計	0	14,000	△ 14,000
当期経常外増減額	0	0	0
当期一般正味財産増減額	72,767	29,467	43,300
一般正味財産期首残高	12,435	△ 51,631	64,066
一般正味財産期末残高	85,202	△ 22,164	107,366
II 指定正味財産増減の部			
当期指定正味財産増減額	0	0	0
指定正味財産期首残高	200,000	200,000	0
指定正味財産期末残高	200,000	200,000	0
III 正味財産期末残高	285,202	177,836	107,366

(2) 収支予算書内訳表

(単位:千円)

科 目	公 益 目 的 収 益 事 業 等 計	公 事 業 目 的 収 益 事 業 等 計	法 人 会 計	内 部 取 引 等 消 去	合 計
I 一般正味財産増減の部					
1 経常増減の部					
(1) 経常収益					
① 基本財産運用益	0	0	5	0	5
② 事業収益	0	3,066,900	0	0	3,066,900
③ 受託事業収益	4,505,991	0	11,510	0	4,517,501
④ 雑収益	0	28,136	1	0	28,137
経常収益計	4,505,991	3,095,036	11,516	0	7,612,543
(2) 経常費用					
① 事業費	4,431,323	3,096,937	0	0	7,528,260
② 管理費	0	0	11,516	0	11,516
経常費用計	4,431,323	3,096,937	11,516	0	7,539,776
当期経常増減額	74,668	△ 1,901	0	0	72,767
2 経常外増減の部					
(1) 経常外収益					
① 除却損失補填収入	0	0	0	0	0
② 事務所移転経費補填収入	0	0	0	0	0
経常外収益計	0	0	0	0	0
(2) 経常外費用					
① 除却損失	0	0	0	0	0
② 事務所移転経費	0	0	0	0	0
経常外費用計	0	0	0	0	0
当期経常外増減額	0	0	0	0	0
他会計振替額	0	0	0	0	0
当期一般正味財産増減額	74,668	△ 1,901	0	0	72,767
一般正味財産期首残高	138,747	△ 126,388	76	0	12,435
一般正味財産期末残高	213,415	△ 128,289	76	0	85,202
II 指定正味財産増減の部					
当期指定正味財産増減額	0	0	0	0	0
指定正味財産期首残高	0	0	200,000	0	200,000
指定正味財産期末残高	0	0	200,000	0	200,000
III 正味財産期末残高	213,415	△ 128,289	200,076	0	285,202

